

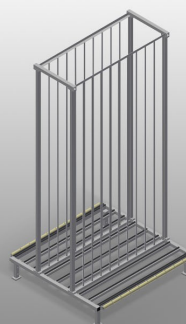

RFR 10/02

Systemy regałowe



Regał do przechowywania elementów ram. Stabilna konstrukcja stalowa. Regał przeznaczony do przechowywania ram. Wygodny dostęp do poszczególnych elementów. Opracowany specjalnie do integracji w liniach montażowych. Dostęp możliwy z obu stron. Podłoga regału pokryta profilem grzybkowym. Pręty oddzielające przegrody pokryte warstwą ochronną. Platforma z rolkami do ułatwiania załadunku i rozładunku.

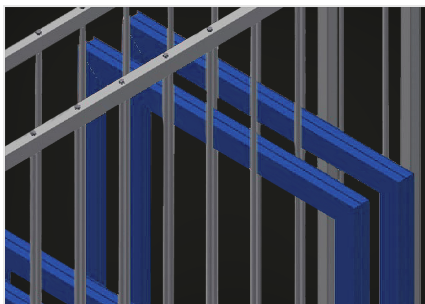

Przegrody

Wszystkie powierzchnie robocze pokryte są antypoślizgową warstwą PCW, co pozwala uniknąć uszkodzenia powierzchni przy przechowywaniu

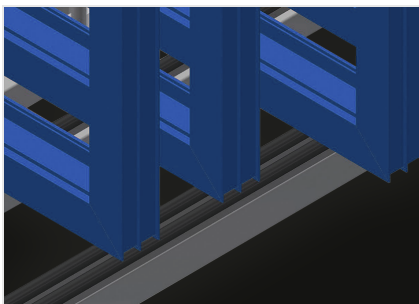

Podstawa

Dolna powierzchnia robocza pokryta profilem grzybkowym, chroni profil przed uszkodzeniami

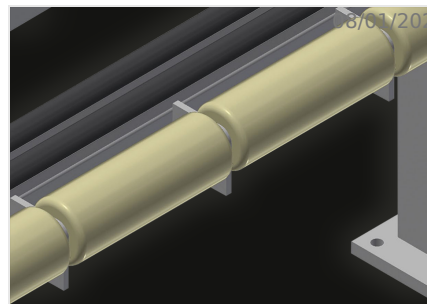

Rolki

W każdej przegrodzie zamontowane są rolki do ułatwienia załadunku i rozładunku ciężkich lub dużych elementów



SPECYFIKACJE

Długość (mm)	1.950
Szerokość (mm)	1.620
Wysokość (mm)	3.375
Przedziały	10
Szerokość przedziału (mm)	160
Wysokość przedziału (mm)	3.010
Waga (kg)	275
Ładowność (kg)	800
Wspornik podłoża z listwą	●
Przegrody przedziałów zakryte ochronnym przewodem rurowym	●
Blat z wałkami	●

włączony ● dostępny ○